

【記号の説明】

- ..... 線は山折り    ——— 線は谷折り    ——— 線は、はりあわせのガイド
- 黒線はきりこみを入れます    [斜線] は、カッターで切り抜きます
- \* 印はのりしろ

- 型紙をばらばらに切り離す前に、折り線を鉛筆でなぞっておこう。  
こうしておくと、あとでキレイに折ることができるよ。
- はさみやカッターで用紙を切り離そう。  
最初はおおまかに切り、あとで細かいところ切っていくと切り抜きやすいよ。
- ☆ 注意! 刃先は自分に向けないように注意してね。
- 机の角などを使って、型紙に手をあててしごくとき、紙に自然な丸みが出て、きれいな曲線が作れるよ。



ペーパークラフトデザイン：坂 啓典  
www.zuko.to/kobo/(紙工房)

サッカーゲームの作り方

**A** スタンドを組み立て、フィールドをのりづけします。

一边を正確にのりづけし、  
残りの3辺はひっくり返して  
のりづけすると簡単です。

- \* 印4ヶ所をのりづけした後で
- \* 印をのりづけします。
- \* 印ののりしろはこの段階では  
使いません。

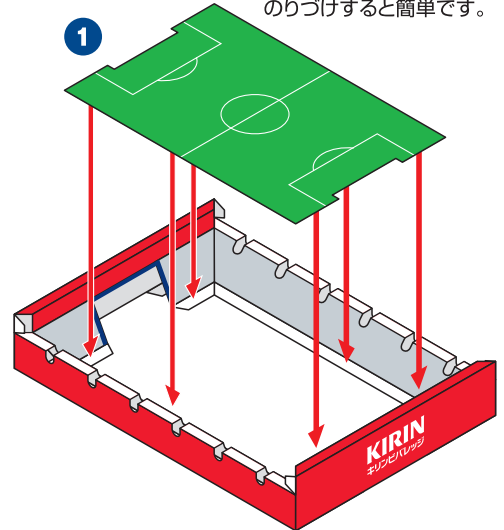
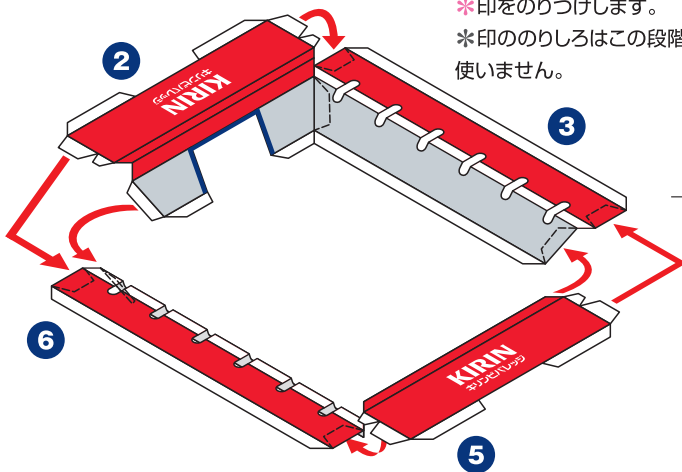

**B** 台を組み立てます。

ボールポケットを組み立て、台に取りつけます。  
左右ののりしろは穴に差し込んでから開いて、  
台の内側にのりつけします。

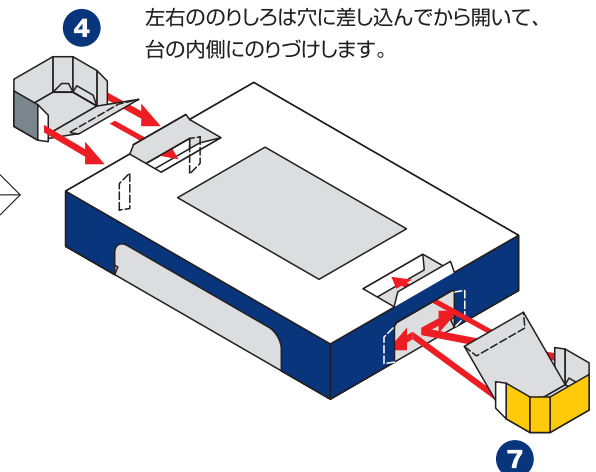
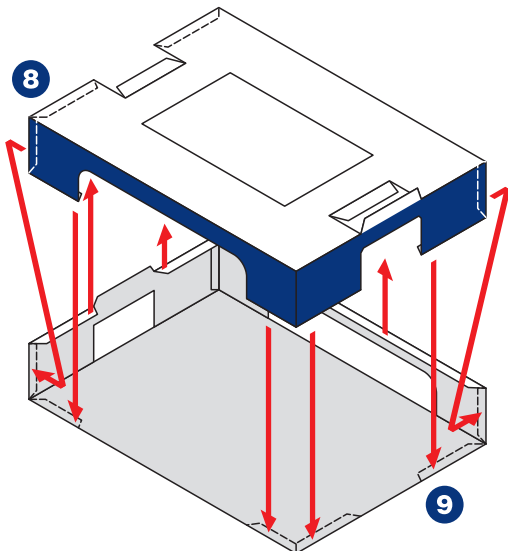

**C** スタンドと台をのりづけします。向きはどちらでもかまいません。

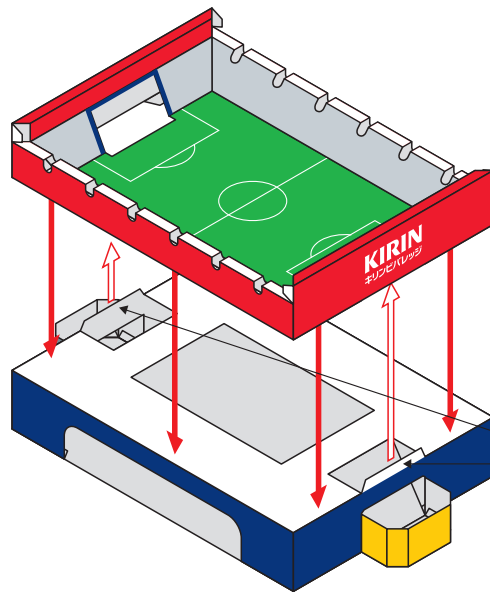

出っばったのりしろを、スタンドののりしろの間に差し込み、位置を決めてのりつけします。

**D** 各チーム7人のプレイヤーを組み立て、3本の軸に通します。

- のりつけ
- ⇨ 差し込み(のりづけしない)

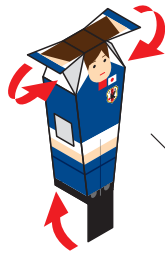

プレイヤーを組み立て、基本位置(薄いブルーの部分)まで3体を差し込みます。のりづけはしません。

薄いブルーの部分を隠すようにハンドルを軸に差し込こみ、のりしろを開いてのりつけします。

12

11

15

のりしろを隠すようにのりつけします。

13

のりしろを隠すようにのりつけします。

ゴールキーパーの基本位置

14

プレイヤーを軸に差し込んだ後にストッパーを差し込み、のりしろを開いてのりつけします。

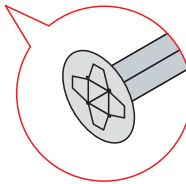

相手チームも同じように組み立てます。

プレイヤーを差し込む向きに注意しましょう。

19

18

17

21

20

**E** プレイヤーをスタンドの溝にはめ込みます。  
 絵をよく見ながら、位置と向きに注意してはめこみましょう。  
 のりづけはしません。

[日本代表チーム]

[相手チーム]

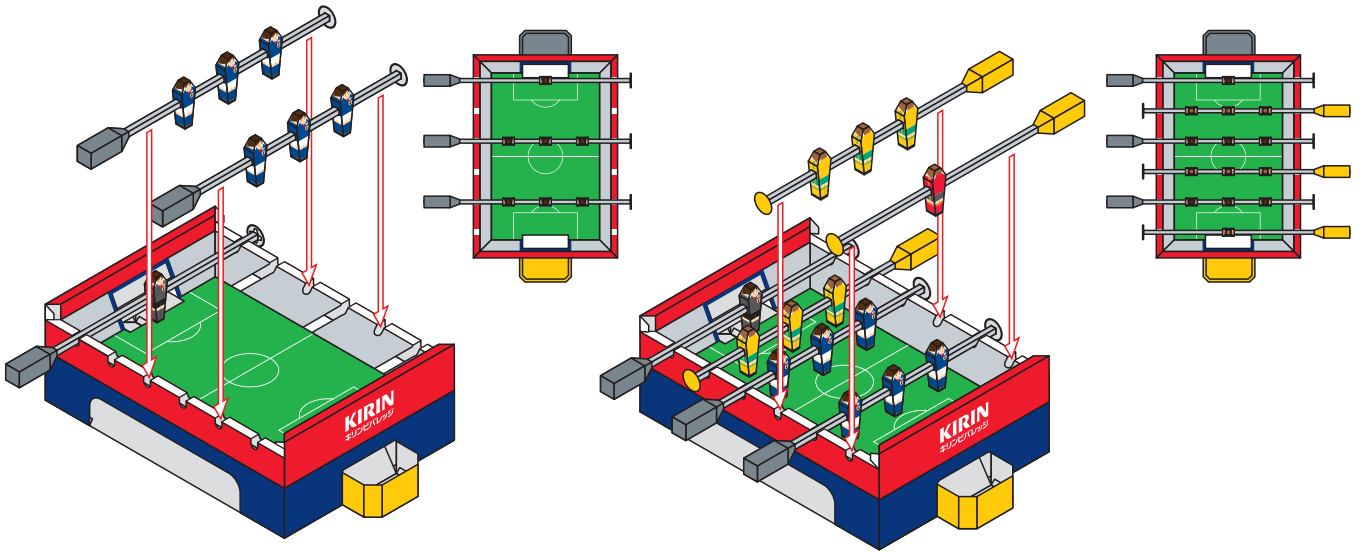

**F** スタンド上部を取りつけ、ボールを組み立てて完成です。

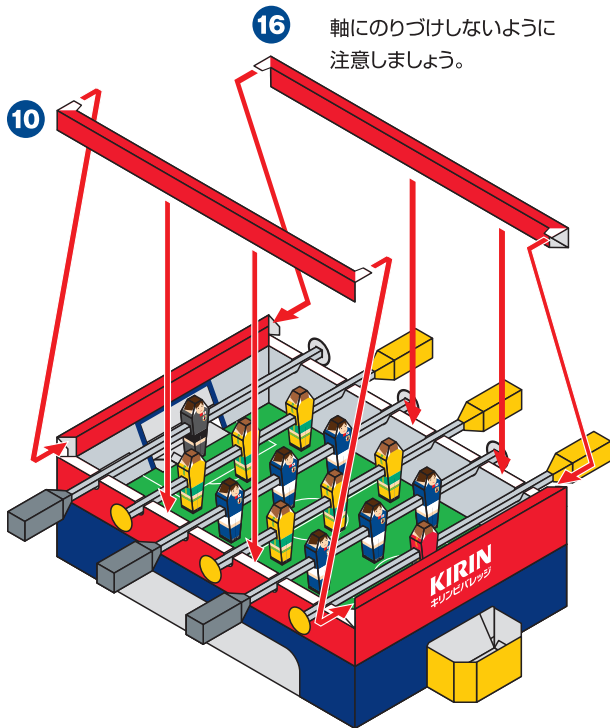

**16** 軸にのりづけしないように  
 注意しましょう。

**完成**

ハンドルを操作して相手のゴールめがけてボールをシュート!  
 紙のボールの代わりにビー玉で遊ぶこともできます。



プレイヤーの位置は自由に動かすことができます。  
 いろいろなフォーメーションを試してみましょう。

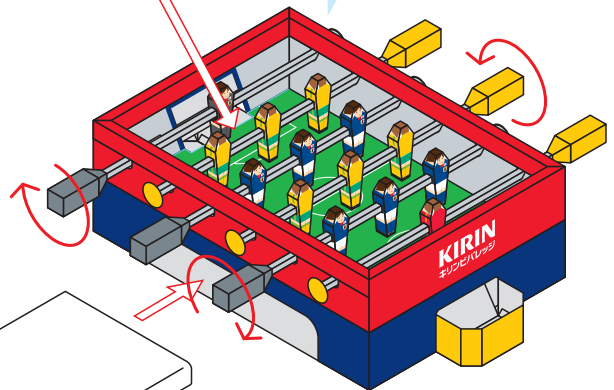
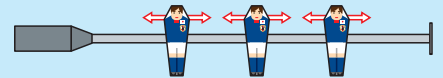

台の穴に文庫本などを差し込むと  
 しっかりと固定することができます。